

NOTE : LES MESURES MONTRÉES SONT À TITRE INDICATIF SEULEMENT ET DEVRONT ÊTRE CONFIRMÉES PAR L'ENTREPRENEUR AVANT LA MISE EN FABRICATION.

LE PROCÉDÉ D'ANODISATION PEUT ENTRAINER DES VARIATIONS DE COULEURS IMPORTANTES.

ÉLÉVATIONS DE L'ÉCRAN

ÉCHELLE : 1 : 20

MODÈLE L-9-106-07-AF EN EXTRUSIONS D'ALUMINIUM FINI DURANAR

COULEUR BLANC PUR #QC-16076

LAME 106-07-AF

SUPPORT EN ANGLE D'ALUMINIUM 51 x 102 x 4.76 mm

COINS BISEAUX

CONTREVENTEMENT

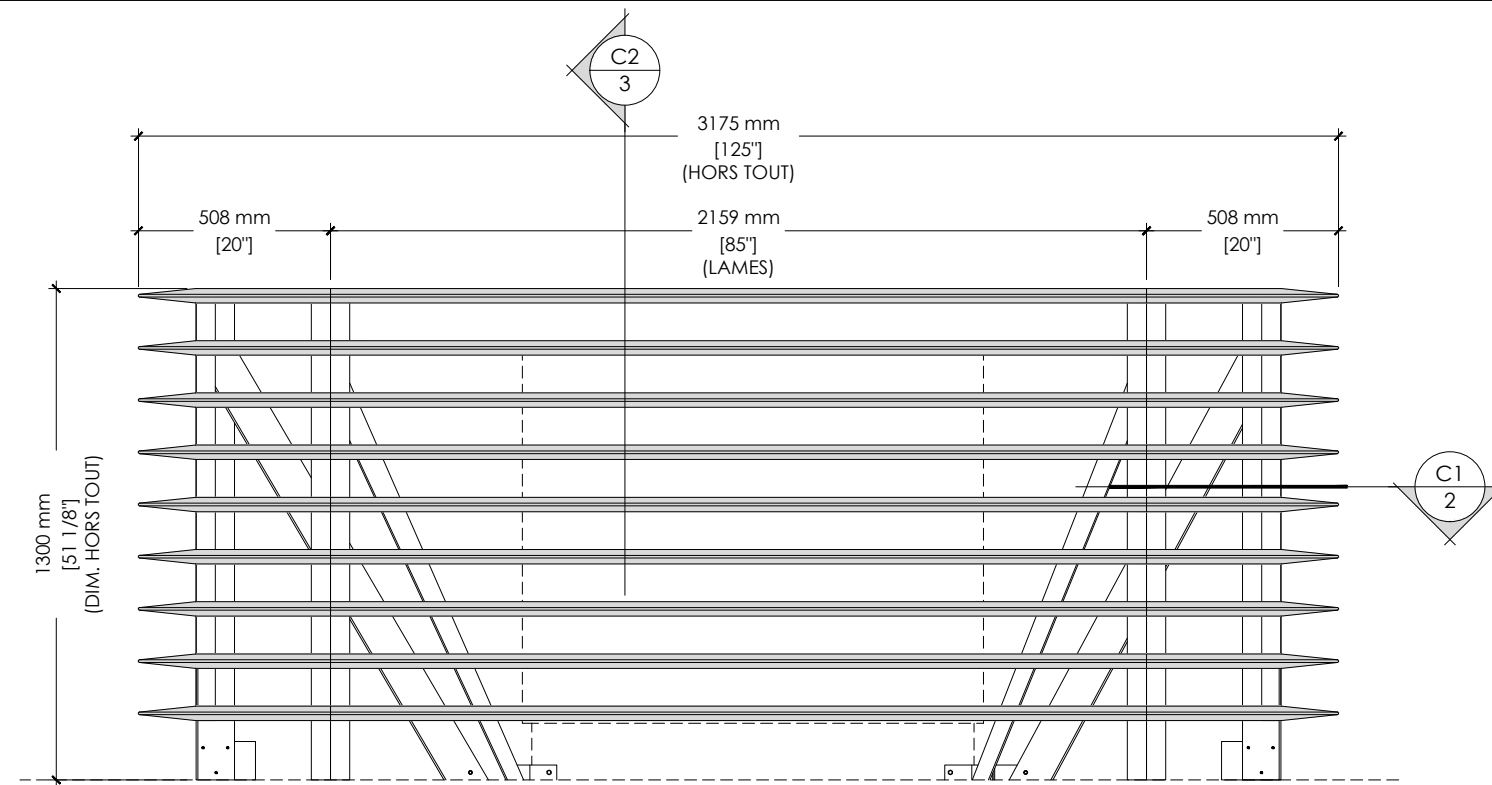

A
2 ÉLÉVATION "A" DE L'ÉCRAN
QTÉ REQUISE : 1

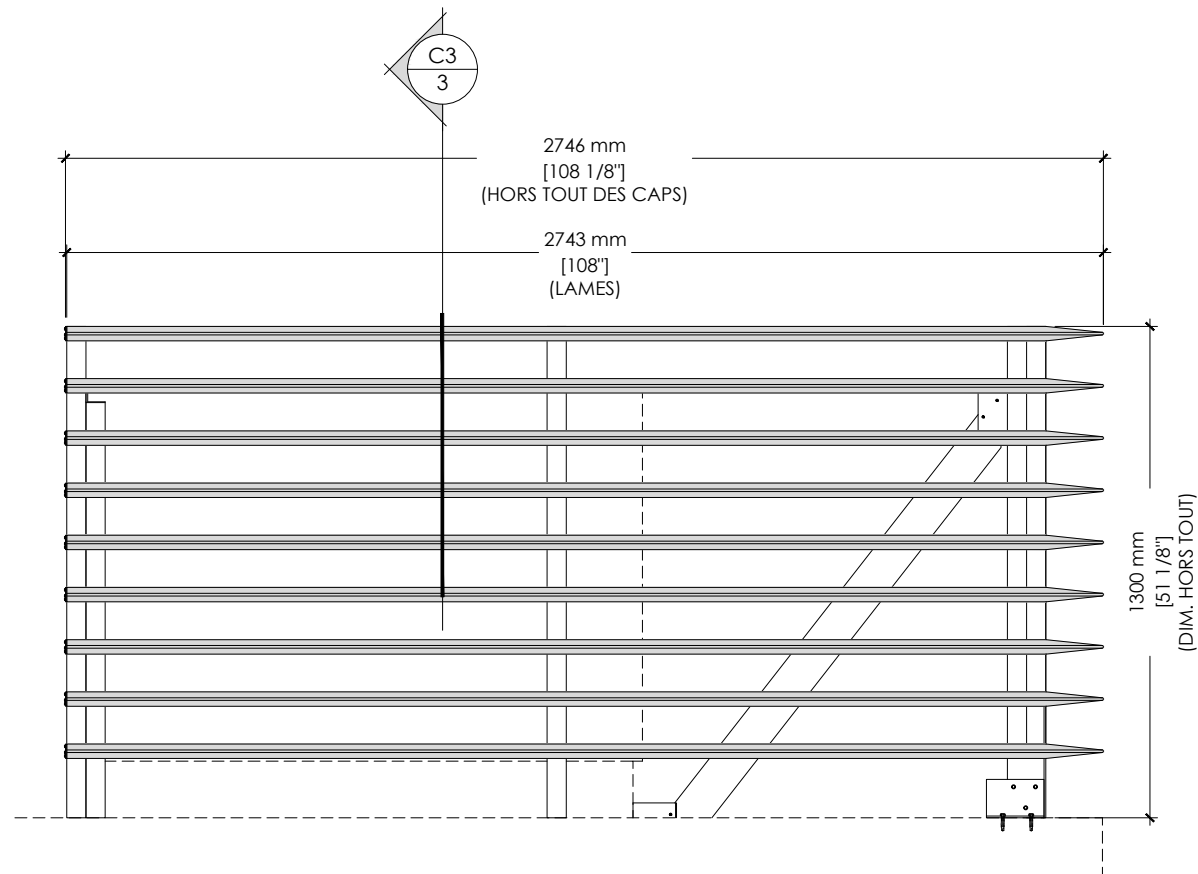

B
2 ÉLÉVATION "B" DE L'ÉCRAN
QTÉ REQUISE : 1

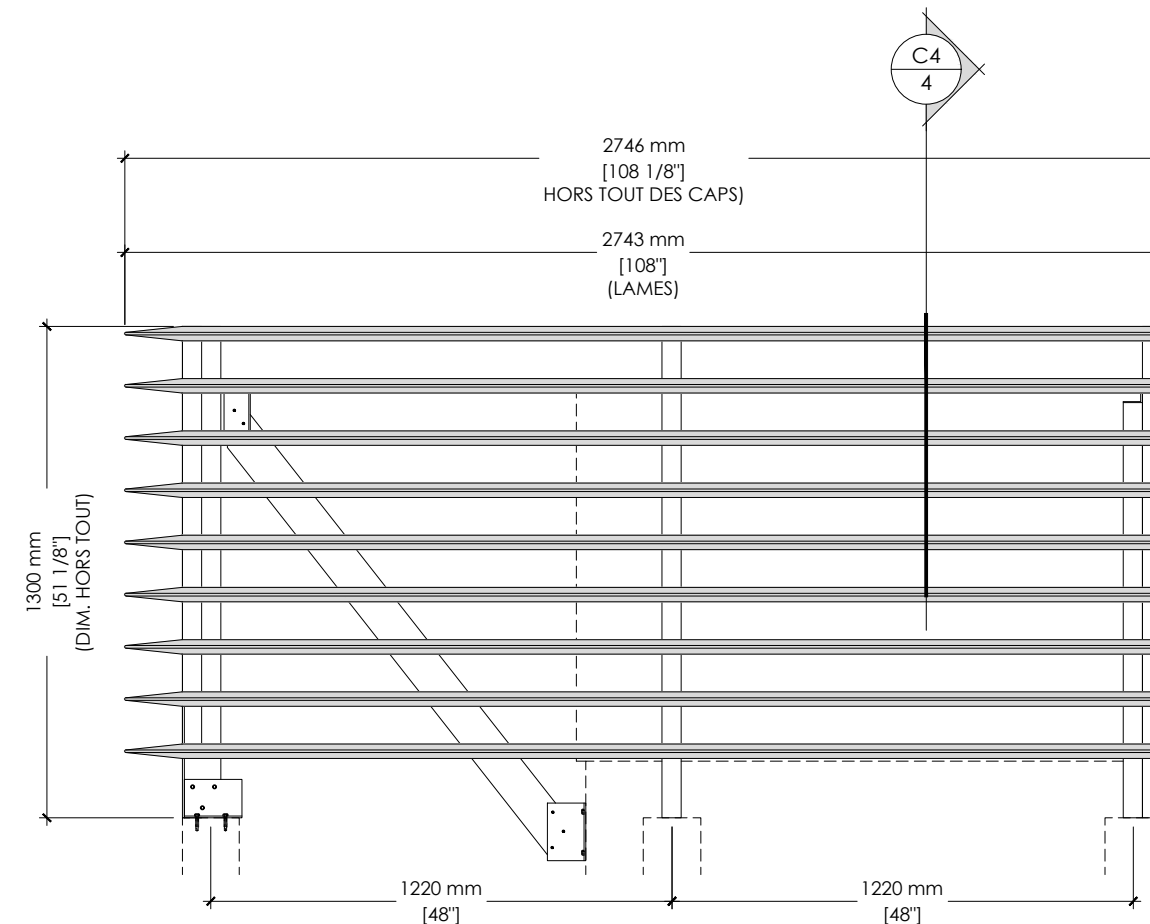

C
2 ÉLÉVATION "C" DE L'ÉCRAN
QTÉ REQUISE : 1

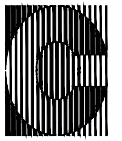

cometal
MÉCANIQUE ARCHITECTURE

SCEAU :

RÉVISIONS	DATE	PAR
PROJET :		

ARCH. / ING. :

CLIENT :

FICHIER :
I-106-07-af.dwg

OF :	PAGE :
228056	1 DE 5

NOTE : LES MESURES MONTRÉES SONT À TITRE INDICATIF SEULEMENT ET DEVRONT ÊTRE CONFIRMÉES PAR L'ENTREPRENEUR AVANT LA MISE EN FABRICATION.
LE PROCÉDÉ D'ANODISATION PEUT ENTRAINER DES VARIATIONS DE COULEURS IMPORTANTES.

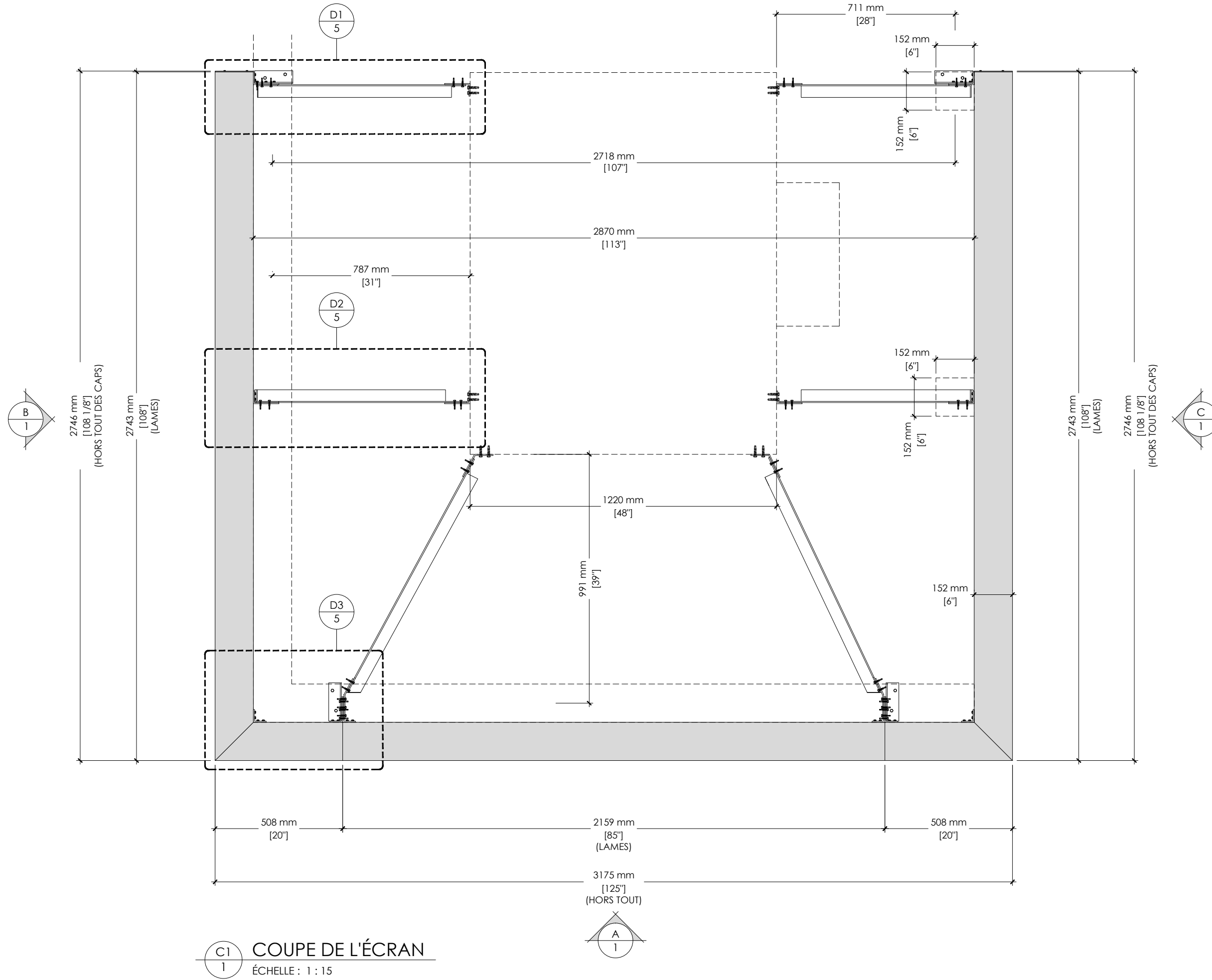

C1 1 COUPE DE L'ÉCRAN
 ÉCHELLE : 1 : 15



cometal
 MÉCANIQUE ARCHITECTURE

SCEAU :

RÉVISIONS	DATE	PAR

PROJET :

ARCH. / ING. :

CLIENT :

FICHER :
 I-106-07-af.dwg

NOTE : LES MESURES MONTRÉES SONT À TITRE INDICATIF SEULEMENT ET DEVRONT ÊTRE CONFIRMÉES PAR L'ENTREPRENEUR AVANT LA MISE EN FABRICATION.

LE PROCÉDÉ D'ANODISATION PEUT ENTRAÎNER DES VARIATIONS DE COULEURS IMPORTANTES.

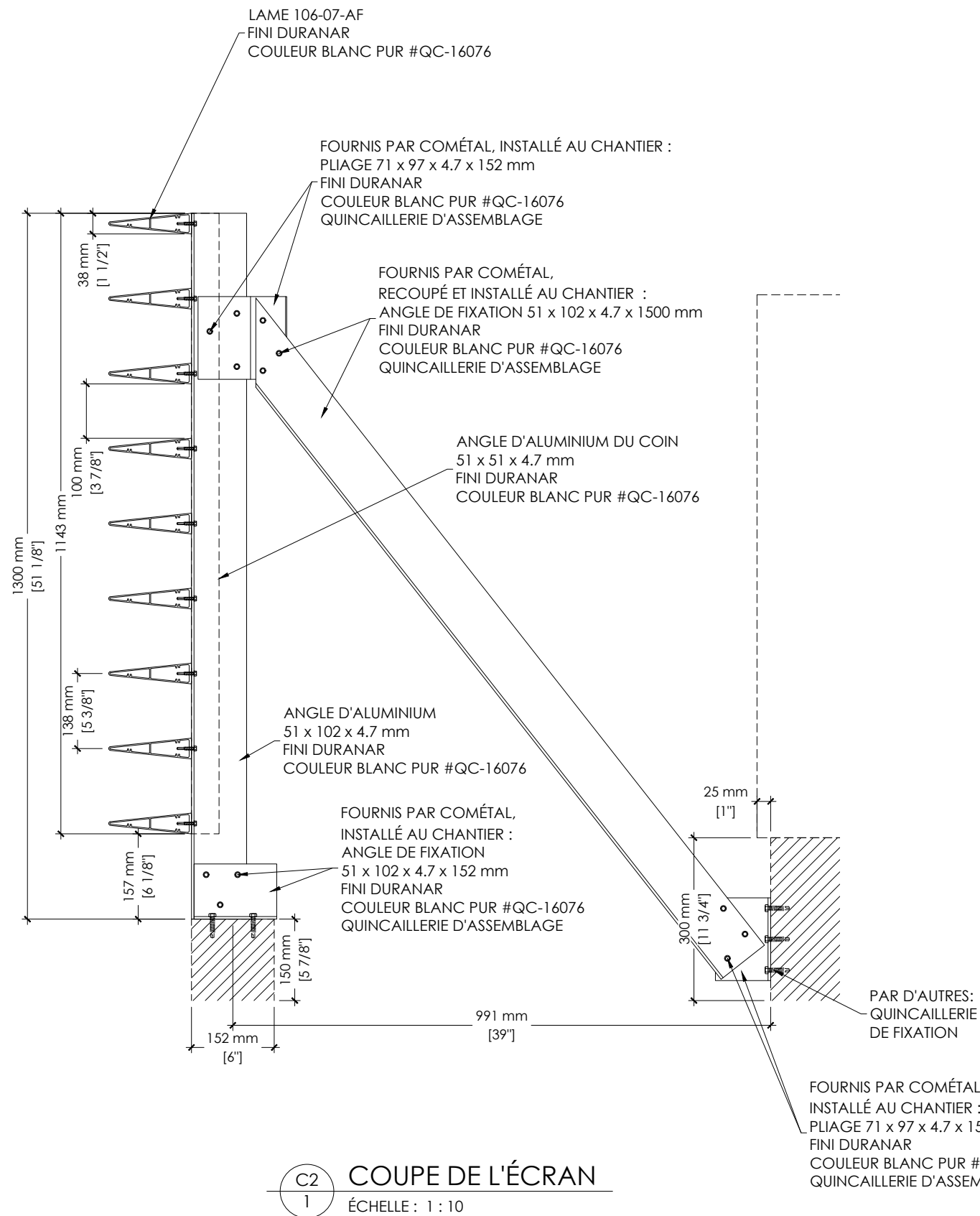

C2
1
COUPE DE L'ÉCRAN
ÉCHELLE : 1 : 10

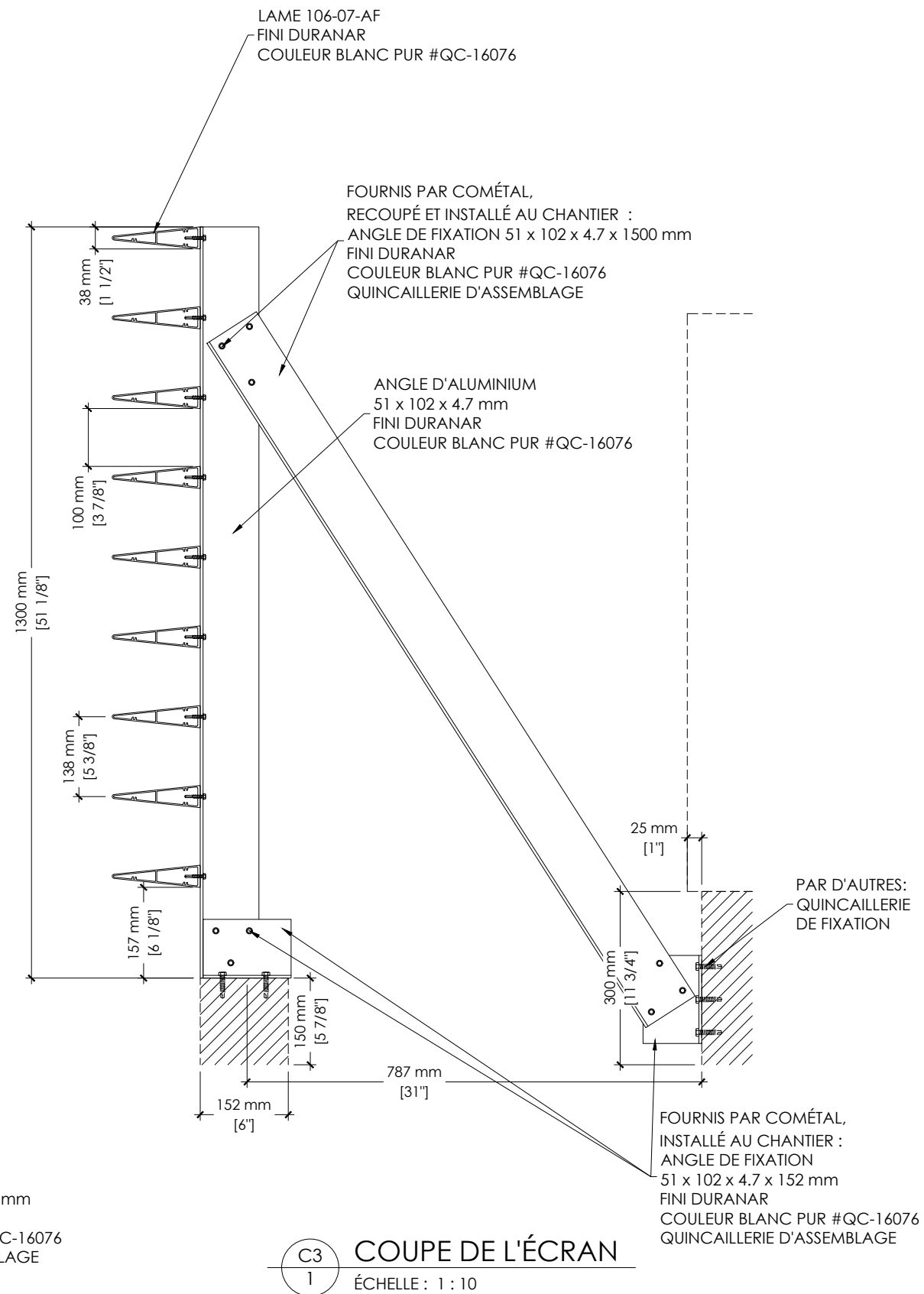

C3
1
COUPE DE L'ÉCRAN
ÉCHELLE : 1 : 10



cometal
MÉCANIQUE ARCHITECTURE

SCEAU :

RÉVISIONS	DATE	PAR

PROJET :

ARCH. / ING. :

CLIENT :

FICHIER :

I-106-07-af.dwg

NOTE : LES MESURES MONTRÉES SONT À TITRE INDICATIF SEULEMENT ET DEVRONT ÊTRE CONFIRMÉES PAR L'ENTREPRENEUR AVANT LA MISE EN FABRICATION.

LE PROCÉDÉ D'ANODISATION PEUT ENTRAÎNER DES VARIATIONS DE COULEURS IMPORTANTES.

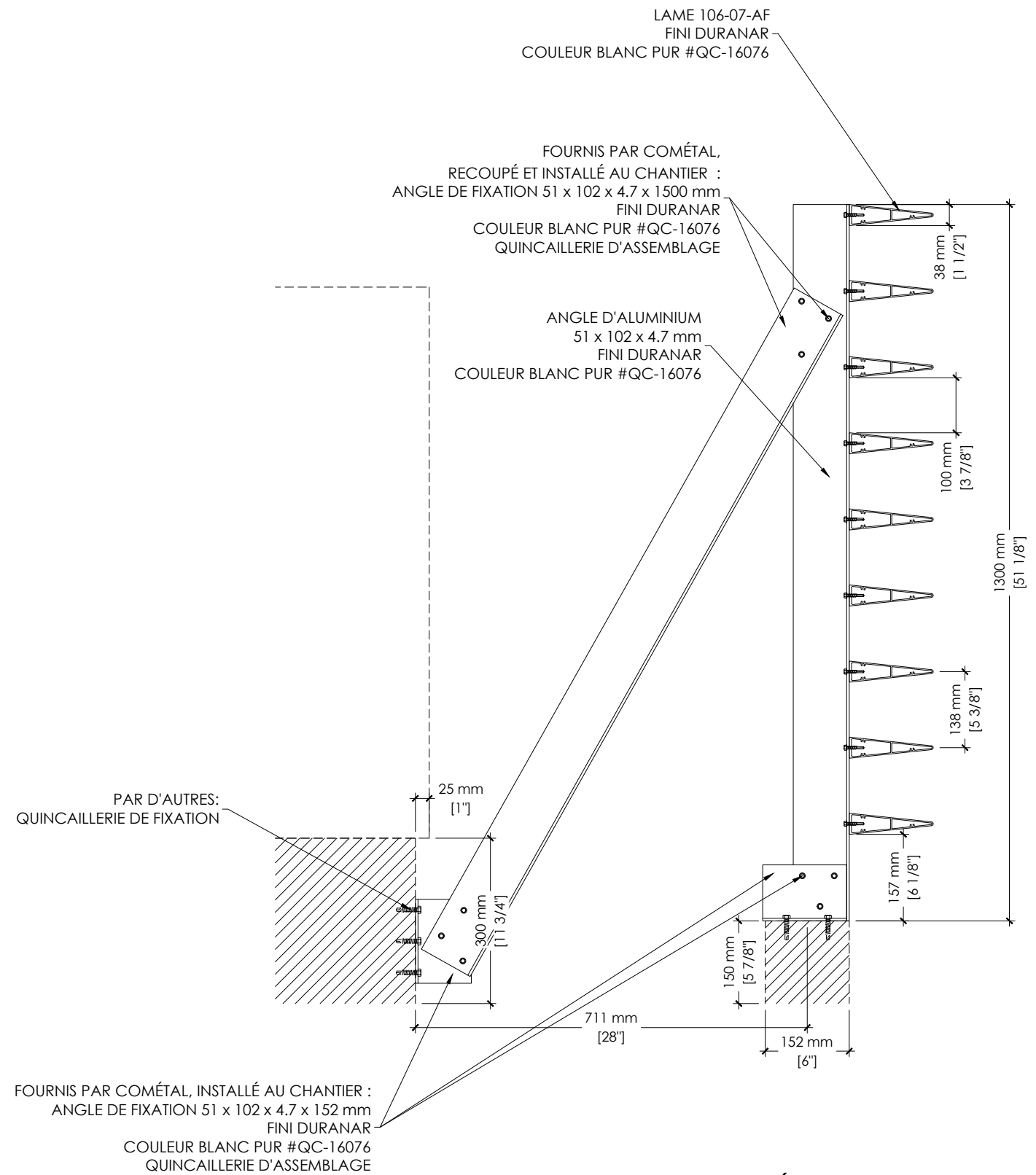

C4
1
COUPE DE L'ÉCRAN
ÉCHELLE : 1 : 10



cometal
MÉCANIQUE ARCHITECTURE

SCEAU :

RÉVISIONS	DATE	PAR

PROJET :

ARCH. / ING. :

CLIENT :

FICHIER :

I-106-07-af.dwg

OF :	PAGE :
228056	4 DE 5

NOTE : LES MESURES MONTRÉES SONT À TITRE INDICATIF SEULEMENT ET DEVRONT ÊTRE CONFIRMÉES PAR L'ENTREPRENEUR AVANT LA MISE EN FABRICATION.

LE PROCÉDÉ D'ANODISATION PEUT ENTRAINER DES VARIATIONS DE COULEURS IMPORTANTES.

D1
2 DÉTAIL EXTRÉMITÉ
ÉCHELLE : 1 : 8

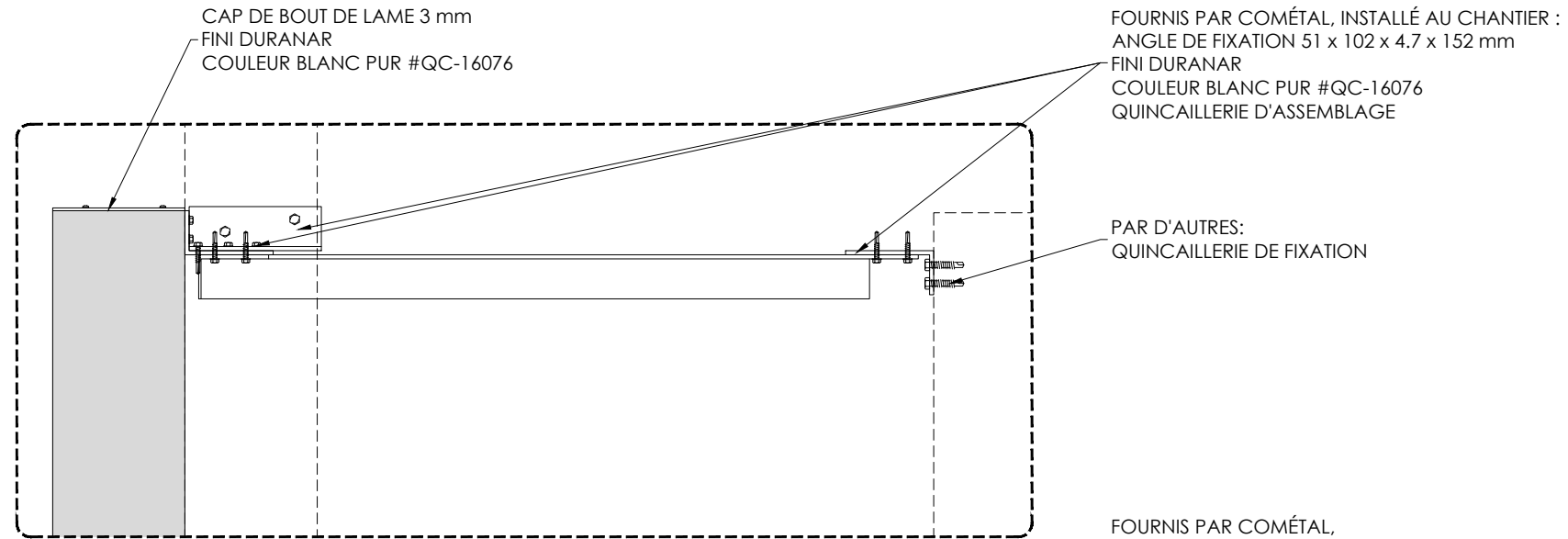

D2
2 DÉTAIL STRUCTURE
ÉCHELLE : 1 : 8

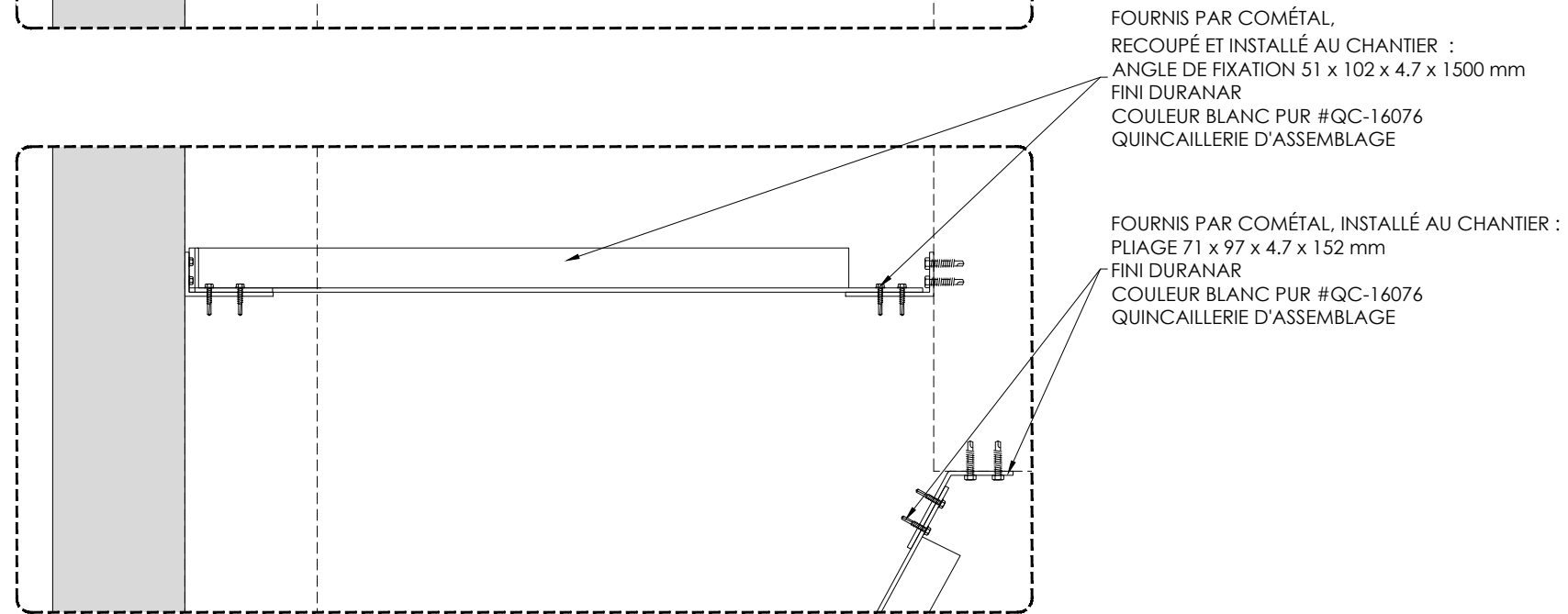

D3
2 DÉTAIL COIN
ÉCHELLE : 1 : 8

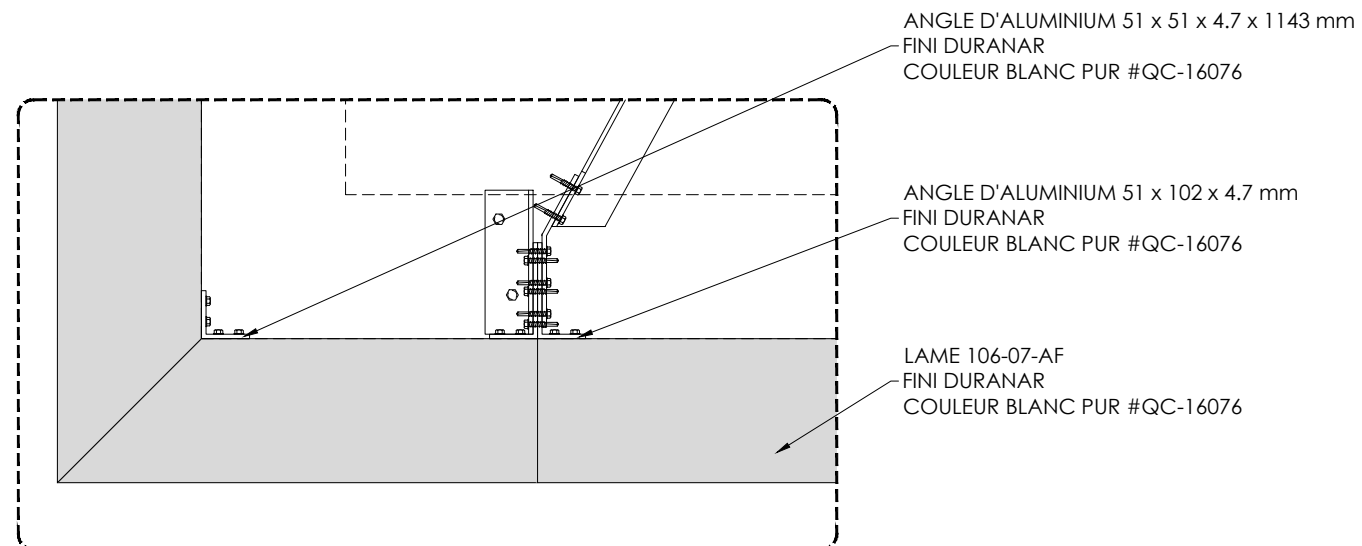

cometal
MÉCANIQUE ARCHITECTURE

SCEAU :

RÉVISIONS	DATE	PAR

PROJET :

ARCH. / ING. :

CLIENT :

FICHIER :

I-106-07-af.dwg

OF :	PAGE :
228056	5 DE 5